



Sosyal, Beşerî ve İdari Bilimler Dergisi

2024, 7(10): 763-778.

DOI:[10.26677/TR1010.2024.1462](https://doi.org/10.26677/TR1010.2024.1462)

ISSN: 2667-422X Dergi web sayfası: www.sobibder.org



ARAŞTIRMA MAKALESİ

Sosyotropik ve Otonomik Kişilik Özelliklerinin İletişim Becerilerine Etkisi

Merve GÜRSEL, Yüksek Lisans Öğrencisi, İstanbul Aydın Üniversitesi, Lisansüstü Eğitim Enstitüsü, İstanbul, e-posta: mgursel@stu.aydin.edu.tr

ORCID: <https://orcid.org/0009-0007-7628-0239>

Öz

Bu makale, sosyotropik ve otonomik kişilik özelliklerinin iletişim becerileri üzerindeki etkilerini incelemektedir. Sosyotropik kişilik, bireylerin diğer insanlarla ilişki kurma, başkalarına duyarlılık gösterme ve sosyal bağımlılık eğilimlerini yansıtırken, otonomik kişilik, bireyin bağımsızlık, özdenetim ve bireysel hedeflere odaklanma eğilimlerini ifade etmektedir. Her iki kişilik özelliğinin iletişim becerileri üzerindeki etkileri, farklı psikolojik kuramlar çerçevesinde ele alınmıştır. Sosyotropik özelliklere sahip bireyler, genellikle empatik ve işbirliğine dayalı bir iletişim tarzı geliştirirken, otonomik özellikler, bireylerin daha bağımsız, kararlı ve kontrol sahibi bir iletişim tarzı benimsemelerine yol açabilir. Çalışma sonucunda, sosyotropik ve otonomik kişilik özelliklerinin iletişim becerilerine farklı yönlerden katkı sağladığı ortaya konulmaktadır. Bu bağlamda, kişilik özelliklerinin derinlemesine anlaşılması, bireyler arasındaki etkileşimi optimize etmek ve etkili iletişim stratejilerinin geliştirilmesine katkı sağlamak amacıyla önem taşımaktadır.

Anahtar Kelimeler: Sosyotropik, Otonomik ve İletişim Becerileri, Kişilik.

Makale Gönderme Tarihi: 02.06.2024

Makale Kabul Tarihi: 01.10.2024

Önerilen Atıf:

Gürsel, M. (2024). Sosyotropik ve Otonomik Kişilik Özelliklerinin İletişim Becerilerine Etkisi, *Sosyal, Beşerî ve İdari Bilimler Dergisi*, 7(10): 763-778.



**Journal of Social, Humanities and
Administrative Sciences**

2024, 7(10): 763-778. DOI:10.26677/TR1010.2024.1462

ISSN: 2667-422X Dergi web sayfası: www.sobibder.org



RESEARCH PAPER

The Impact of Sociotropic and Autonomous Personality Traits on Communication Skills

Merve GÜRSEL, MSc. Student, İstanbul Aydın University, Institute of Graduate Programs, İstanbul, e-mail: mgursel@stu.aydin.edu.tr

ORCID: <https://orcid.org/0009-0007-7628-0239>

Abstract

This article examines the effects of sociotropic and autonomous personality traits on communication skills. Sociotropic personality traits reflect individuals' tendencies to engage in interactions with others, their sensitivity to others, and their dependence on social connections, while autonomous personality traits emphasize independence, self-control, and a focus on individual goals. The impact of each personality trait on communication skills is analyzed within the framework of various psychological theories. Individuals with sociotropic traits tend to develop an empathetic and cooperative communication style, whereas those with autonomous traits are more likely to adopt an independent, decisive, and self-controlled approach to communication. The study concludes that sociotropic and autonomous personality traits contribute to communication skills in distinct ways. In this context, a deeper understanding of personality traits is essential for optimizing interpersonal interactions and developing effective communication strategies.

Keywords: Sociotropic, Autonomic, Communication Skills, Personality.

Received: 02.06.2024

Accepted: 01.10.2024

Suggested Citation:

Gürsel, M. (2024). The Impact of Sociotropic and Autonomous Personality Traits on Communication Skills, *Journal of Social, Humanities and Administrative Sciences*, 7(10): 763-778.

GİRİŞ

Günümüz dünyasında iletişim becerileri, kişilerin sosyal ve profesyonel yaşamlarında başarılı olmaları için kritik bir öneme sahiptir. İletişim, birçok farklı faktörün etkileşimine bağlı olarak gerçekleşen kompleks bir süreçtir ve kişilik özellikleri de bu sürece doğrudan etki eder. Sosyotropik ve otonomik kişilik özellikleri, bu bağlamda özellikle ilgi çekmektedir.

Sosyotropik kişilik özelliklerine sahip bireyler, diğer insanlarla yakın ilişkiler kurmaya, onların ihtiyaçlarına cevap vermeye ve onlara yardım etmeye eğilimlidirler. Öte yandan, otonomik kişilik özelliklerine sahip bireyler, daha bağımsız ve otonomik bir şekilde hareket etme eğilimindedirler. Bu kişilik özelliklerinin, iletişim becerileri üzerindeki etkileri ise henüz yeterince araştırılmamıştır.

Bu makalede, sosyotropik ve otonomik kişilik özelliklerinin iletişim becerilerine olan etkileri ele alınacaktır. Konuyla ilgili yapılan önceki araştırmaların sonuçları değerlendirilerek, bu iki kişilik özelliğinin iletişimdeki rolü ve etkisi tartışılacaktır. Bu çalışmanın, iletişim becerilerinin geliştirilmesine ve kişilik özelliklerinin daha iyi anlaşılmasına katkı sağlaması amaçlanmaktadır.

İLETİŞİM

İletişim, anne karnında başlayan ve yaşam boyu devam eden, iki yönlü bilgi alışverişini içeren bir süreçtir. İnsanlar, sosyalleşmek, diğer insanlarla birlikte olabilmek, onları anlayabilmek, kendilerini ifade edebilmek ve çevrelerini etkileyebilmek amacıyla iletişim kurarlar.

Literatürde "iletişim" terimi çeşitli şekillerde tanımlanmaktadır. İletişim, "bilgi, sembol, işaret, davranış, jest vb. unsurlardan oluşan, bir yerden başka bir yere aktarılan bir süreçtir" (Budak, 2005:390). Süreklilik, iletişimin doğasında bulunan temel bir özelliktir. İletişim ayrıca, "bir kaynaktan çıkan bilginin bir diğer kaynağa ulaşması ve ardından bu bilginin geri dönerek ilk kaynağı etkilemesi sürecidir" (Köknel, 2005:35). Bu süreci etkileyen çeşitli olumlu ve olumsuz faktörler mevcuttur. Bu faktörler, kişisel, fiziksel ve toplumsal olmak üzere üç ana kategoride ele alınabilir. Kişisel faktörler, bireyin duygularını, inançlarını ve ahlaki değerlerini; fiziksel faktörler, bireyin fiziksel özelliklerini ve kalıtımını; toplumsal faktörler ise bireyin toplumdaki statüsü ve itibarı gibi unsurları içerir (Koçel, 2010:533).

İnsan ilişkileri, çevresel koşullara bağlı olarak sürekli değişen bir yapıya sahiptir (Erdoğan, 2002). Kişiler arası iletişim, bireylerin kişilik özellikleri, duygusal durumu, cinsiyeti, gelir durumu ve kültürel farklılıkları gibi çeşitli etkenlere göre değişkenlik gösterebilir. Türk toplumunda, kadınlar genellikle ilişkilerini sürdürülebilmek adına iletişimde daha uyumlu bir duruş sergilemektedir. Sosyoekonomik açıdan bakıldığında, eğitim ve gelir düzeyi yüksek hanelerde yetişen bireylerin daha az iletişim sorunu yaşadıkları ve bu nedenle iş dünyasında daha etkili iletişim kurabildikleri öngörülmektedir (Saymaz, 2003:133).

Altıntaş ve Çamur'a (2004) göre iletişim, hayatın dinamizmini ve toplumsal varoluşun bir gereğini oluşturur. Toplumsal yapı içinde ilişkilerin sürdürülebilmesi ve bireylerin birlikte yaşayabilmesi iletişime bağlıdır (Gürgen, 1997:31). İletişimin toplumsal yönü kadar kişisel yönü de oldukça önemlidir. Bireyler iletişimi yaşamlarının her alanında kullanırlar ve bu süreç, bireyin kendisini tanıyabilmesi ve başkalarını anlayabilmesi ile yakından ilişkilidir. İletişim sürecinin niteliği, ancak iletişim becerilerinin geliştirilmesiyle sağlanabilir.

İletişim Becerileri

İnsanların bilgileri, beceri ve yetenekleri, yaşamları üzerinde etkisi olan davranış türlerini ve sergiledikleri kişilik özelliklerini şekillendirir. "İletişim becerileri" önemli becerilerden biridir. Kişilerarası ilişkileri yönetmek ve değişen taleplere uyum sağlamak için kullanılan iletişim, yaşamın temel bir bileşeni ve sosyalleşmenin özüdür. "Etkileşim olan yerde iletişim vardır, iletişim olan yerde

etkileşim vardır” (Zillioğlu, 1993: 5). İnsanlar yaşadıkları sürece birbirleriyle iletişim kurmaya ihtiyaç duymaktadır. İletişim aracının etkinliği, iletişimcilerin bilgi ve yetenekleri ile yakından ilişkilidir. İletişim becerisi olarak adlandıracağımız bu yetenek sayesinde taraflar birbirlerini anlayabilir ve açıklamalarda bulunabilmektedir. Bu yetkinlik geliştirilmeden kalıcı ortaklıklar ve ittifaklar kurulamaz, çünkü tam bir mutabakata varılamaz. Girişim, karar verme ve ikna, etkili iletişim gerektirir (Toy, 2007:31).

Kişilik özelliklerinin iletişim becerileri üzerinde etkisinin önemli olduğu oldukça yaygın bir bilgidir. Kendine güvenir, iş birliğine, paylaşmaya ve problem çözmeye eğilimli bir kişilik tipine sahip olan kişiler iletişim kurmakta zorlanmazlar. Kendine güveni olmayan ve başkalarının onayına muhtaçmış gibi davranan kişiler, iletişim kurmakta zorlanan kişilerdir (Bilen, 2004:33). Dengeli ve sağlıklı ilişkiler kurabilmek için iletişim becerilerinin öğrenilebilir olduğunu kabul edebilmek önemlidir. Bu becerinin ilk adımı bireyin hem kendi kişiliğini hem de ilişki kurduğu diğer kişileri tanımaya gönüllü olması olabilmektedir.

Kişilik Nedir?

Kişilik, bireyin düşünceleri, duyguları, davranışları ve diğer özelliklerinin bütünüdür (Pervin ve John, 2001). Kişilik, insanın biricik öyküsündeki duruşu, nasıl düşündüğü, hissettiği ve davrandığı hakkında önemli bilgiler sunar (Gross ve McIlveen, 2016:29). Kişiliğin doğuştan gelen özelliklerden, genetik faktörlerden ve çevreden etkilendiği görülmektedir. Haliyle ömür boyunca sabit kalmayarak zamanla değişim gösterebilme özelliği taşıdığı söylenebilir.

Kişilik, yüzyıllardır insanların ilgisini çeken bir konudur ve bu nedenle, birçok farklı kişilik teorisi geliştirilmiştir. Bu teoriler, kişiliğin farklı yönlerini vurgular ve kendisini açıklamak için farklı yaklaşımlar kullanılmıştır. Bunlardan bazıları:

Psikanalitik Teori: Sigmund Freud tarafından geliştirilen psikanalitik teori, kişiliğin bilinçdışı süreçlerden, içgüdülerden ve erken çocukluk deneyimlerinden derin bir şekilde etkilendiğini savunur (Freud, 1900:31). Bu teoriye göre insan zihni bilinç, bilinçaltı ve bilinçdışı olarak üç bölüme ayrılır. Bilinçdışı, bireyin farkında olmadığı, ancak davranışlarını yönlendiren arzular, korkular ve çatışmaları barındırır. Freud, kişiliği üç temel yapı ile açıklar: id, ego ve süperego. İd, temel içgüdüleri ve haz arayışını temsil ederken, ego, gerçeklik ilkesine göre hareket eder ve id ile süperego arasındaki dengeyi sağlar. Süperego ise bireyin ahlaki değerlerini ve sosyal normlarını temsil eder (Freud, 1923:3). Freud’a göre, çocuklukta yaşanan travmalar ve bilinçdışında bastırılan dürtüler, bireyin ilerleyen yaşantısında kişilik bozukluklarına yol açabilir (Freud, 1933:336). Psikanalitik teori, özellikle psikoterapi alanında önemli bir yer tutmuş ve psikodinamik tedavi yöntemlerinin temelini oluşturmuştur (Westen, 1998:340).

Davranışçı Teori: Davranışçı teori, kişiliğin büyük ölçüde çevresel faktörler ve öğrenme süreçleri tarafından şekillendirildiğini savunur. B.F. Skinner ve John B. Watson’ın öncülüğünü yaptığı bu yaklaşım, içsel süreçlerden ziyade gözlemlenebilir davranışlara odaklanır (Skinner, 1971:119). Skinner, davranışların ödüllendirme ve cezalandırma yoluyla öğrenildiği operant koşullanma ilkesi üzerine çalışmıştır. Bu ilkeye göre, olumlu pekiştirme ile ödüllendirilen davranışlar tekrarlanma eğilimindeyken, cezalandırılan davranışlar azalır. Watson ise klasik koşullanma yoluyla davranışların nasıl öğrenildiğini vurgular (Watson, 1924:19). Davranışçı teori, kişiliğin bireyin yaşadığı çevresel uyarıcılara ve bu uyarıcılara verdiği tepkilere dayalı olarak geliştiğini öne sürer. Bu yaklaşım, kişilik gelişiminde doğuştan gelen faktörlerden çok, öğrenme süreçlerine ve çevresel etkilere vurgu yapar (Skinner, 1971:119).

İnsanistik Teori: İnsanistik teori, insan doğasının temelde olumlu ve gelişime açık olduğunu savunur. Bu yaklaşımın öncüleri Abraham Maslow ve Carl Rogers’tır (Rogers, 1951:30; Maslow, 1954:77). Maslow, insan ihtiyaçlarının bir hiyerarşik düzen içinde yer aldığını öne sürerek Maslow’un İhtiyaçlar Hiyerarşisi teorisini geliştirmiştir. Bu hiyerarşi, bireyin en temel fizyolojik ihtiyaçlardan başlayarak

kendini gerçekleştirme düzeyine kadar ilerlediğini savunur (Maslow, 1954:77). Carl Rogers ise bireyin kendine yönelik algısı ve ideal benlik kavramı üzerinde durur. Rogers'a göre sağlıklı bir kişilik gelişimi, bireyin koşulsuz kabul ve empatiye dayalı bir ortamda yetişmesiyle mümkün olur (Rogers, 1951:30). İnsanistik teori, bireyin özgür iradesini ve kendini gerçekleştirme potansiyelini ön planda tutar, bu yönüyle psikolojide hümanistik bir yaklaşım olarak kabul edilir (Schneider, Bugental ve Pierson, 2001:5).

Faktör Teorisi: Faktör teorisi, kişilik özelliklerinin belirli faktörler üzerinden tanımlanabileceğini savunur. Raymond Cattell ve Hans Eysenck bu teorinin öncülerindedir (Cattell, 1965; Eysenck ve Eysenck, 1964:7). Cattell, kişiliğin 16 temel faktör üzerinden açıklanabileceğini öne sürmüş ve bu faktörlerin bireyin davranış kalıplarını belirlemede önemli olduğunu belirtmiştir. Hans Eysenck ise kişiliği üç temel boyutta ele alır: dışadönüklük, nevrotizm ve psikotizm. Dışadönüklük, bireyin sosyal ilişkilerde ne kadar dışa dönük veya içe dönük olduğunu gösterirken, nevrotizm bireyin duygusal istikrarını veya kararsızlığını ifade eder. Psikotizm ise bireyin topluma uyum sağlama derecesi ile ilgilidir (Eysenck ve Eysenck, 1964:15). Faktör teorisi, kişilik özelliklerinin biyolojik ve genetik temellere dayandığını savunarak, kişiliğin ölçülebilir ve objektif faktörler üzerinden analiz edilebileceğini öne sürer (Cattell, 1965:50).

Kişilik Özellikleri

Kişilik özellikleri, insanların ne kadar iyi iletişim kurduğunu etkileyen faktörlerden biridir. Bir kişinin kişiliği, onu diğer insanlardan ayıran, dünyayla ve kendisiyle kurduğu bağlantıların toplamıdır (Cüceloğlu, 1998:404). Birçok teori ve düşünür, ilgili teorik çerçeveleri bağlamında kişiliği tartışır ve tanımlar. Örneğin Alport'a göre kişilik, bireyin iç yapısında oluşan, duygu ve düşüncelerine yön veren bir hakikattir. Rogers'a göre, bir kişinin kişiliği, deneyimlerinden etkilenen, kim olduklarına dair yapılandırılmış bir duygudur. Freud, kişiliğin gizli, bilinçsiz bir bütünlük olduğuna inanıyordu. Davranışçılığın kilit savunucularından biri olan Skinner, kişiliği bir yapı olarak tanımlamanın gereksiz olduğunu ileri sürer (Aiken, 1999:390). Bir kişinin başkalarıyla etkileşimleri, kendilerine biçtikleri roller ve topluma nasıl uydukları, kişiliğin tanımlandığı yollardır. Çeşitli davranış türleri, her kişilik tanımının ana vurgusudur (Arkonaç, 2000:378).

Son yıllarda yapılan çalışmalara bakıldığında kişilik özelliklerinin daha çok 5 faktör kişilik kuramıyla açıklandığı görülmektedir. Kendisine büyük beşli de denilmektedir. Bu özellikler: dışa dönüklük, güvenilir ve işbirlikçi olma, sorumluluk sahibi, başarı odaklılık, duygusal açıdan dengeli olma, yeni deneyimlere açık olmak (Hitit ve Şimşek, 2021:39). Kişinin ayırt edici ve özel eylemleri kişiliğini oluşturur. Kişinin en yaygın davranışını örneklediği için benzersizdir. Eşsizdir çünkü bu alışkanlıklar kişiyi diğerlerinden ayırır. Morgan'a (1998) göre kişilik nitelikleri bu unsurlardan biridir (McCrea ve Costa, 1997:509). Bazı bireyler açık fikirlidir, hoşgörülüdür ve yeni ve geleneksel olmayan fikirlere ve davranış biçimlerine sıcak bakar. Bazıları tamamen ters. Öte yandan, tedbirli, düzenli ve ahlaki davranış eğilimi olan insanlar da toplumun bir parçasıdır. Başkalarıyla olumlu bir şekilde etkileşime giren sakin eğilimleri olan insanlar da vardır. Hareketli ve sosyal çevresi geniş olan kişilerde de görülebilir (McCrea ve Costa, 1997:509). Bireylerin baskın olan taraflarını daha iyi tanımlayabilmek için Sosyotropik ve Otonomik kişilik özelliklerinden yararlanılabilir. Sosyotropik ve Otonomik kişilik özellikleri insanları daha çok psikolojik işlevleri açısından açıklamaya çalışmıştır.

Sosyotropik ve Otonomik Kişilik Özellikleri Nedir?

Sosyotropik kişilik özelliği, Theodore Millon tarafından 1981 yılında tanımlanmıştır (Millon, 1981:112). Bu kişilik özelliği, bireyin diğer insanlarla etkileşimleri, empati kurma yeteneği ve duygusal olarak bağlantı kurma yeteneğiyle karakterizedir (Millon, 1981:112). Sosyotropik kişilik özelliklerine sahip olan bireyler, genellikle çevrelerindeki insanların onayına ihtiyaç duyarlar ve ilişkilerinde bağımlılık gösterirler (Millon, 1981:112). Bu özelliklerin, çocuklukta yaşanan deneyimlerle ilişkili olduğu, özellikle

ebeveynlerden yeterli sevgi ve ilgi görmeyen çocukların sosyotropik kişilik özelliklerine daha yatkın olduğu düşünülmektedir (Abela ve Hankin, 2008:35). Ayrılmış veya boşanmış ebeveynlerin çocuklarının, çevrelerindeki insanların onayına daha fazla ihtiyaç duydukları ve sosyotropik kişilik özellikleri ile ilişkilendirildikleri söylenilebilir (McCrae ve Costa, 1990:509). Ayrıca erken çocukluk döneminde ebeveyn tutumlarının tutarsızlığı (Mullins-Sweatt, Lengel ve De Shong, 2016), aile yapısı (McCrae ve Costa, 1990:509) ve yaşanan stresli durumlar da sosyotropik kişilik özelliklerinin gelişiminde rol oynayabilir (Perry ve Cooper, 2017:265). Örneğin, aile içi şiddet, cinsel taciz veya diğer travmatik olaylar, çocukların güven ve kendine saygı duygularını zedeleyebilir ve bu durum sosyotropik kişilik özelliklerinin gelişimine katkıda bulunabilir (Clark, 2017:18).

Dış dünyaya bağımlılık geliştirme potansiyeli olan bu kişiler yetişkinlik dönemlerinde bir ötekinin onayını alamadığında olumlu kendilik gelişimini sürdürmeleri zorlaşır. Çünkü olumlu kendilik için kendilerince önemli olan kişilerin onaylamalarına, sevmelerine, önemsemelerine ihtiyaç duyarlar. Sosyotropik kişilik özellikleri, başkalarının onayına bağımlılıktan kaynaklanan sorunlar yaratabileceğinden kişinin kendini reddediliyor gibi algılaması halinde yakın ilişkilerinden yoğun bir şekilde etkilenmelerine neden olabilir (Millon, 1981:112). Sosyotropi özellikleri olan kişiliğe olumlu bir perspektiften bakılacak olursa diğer insanlarla olumlu ilişkiler kurabilme ihtiyacının daha yoğun olması sebebiyle sosyal aidiyetleri daha yüksektir. Grup çalışmasına yatkındırlar. Bu kişiler kişilerarası ilişkilerinde; karşılıklı anlayış, yardımlaşma ve güvene önem vermektedirler (Tokmak, Turgut ve Öktem, 2013:85). Sosyotropik kişilik özelliklerinin kadınlarda daha sık görüldüğü düşünülmektedir (Kanat-Maymon ve Assor, 2010:1235). Bununla birlikte, erkeklerde de sosyotropik kişilik özellikleri görülebilmektedir (Johnson vd., 2000:263).

Sonuç olarak, sosyotropik kişilik özelliklerine sahip kişilerin diğer ötekilerle olumlu ilişkiler kurma eğiliminin daha fazla olduğu söylenebilir. Fakat sosyotropik kişilik özelliklerinin zorlayıcı taraflarının olduğu da göz ardı edilmemelidir. Kişilik özelliklerini doğru analiz edebilmek için bireyin erken çocukluk döneminde yaşanan zorlu deneyimlerine bakılmasında fayda vardır (Perry ve Cooper, 2017:265). Sosyotropik kişiliğin avantaj ve dezavantajlarının anlaşılması ve ihtiyaç duyulması halinde buna yönelik terapi ve destek sağlanması, sosyotropik kişilik özelliklerine sahip bireylerin sağlıklı bir yaşam sürmelerine yardımcı olabilir (Mullins-Sweatt vd., 2016:251).

Otonomik kişilik özelliği, kişinin bağımsız, özgür iradeye sahip, kendi kararlarını alabilen ve kendi hedeflerine odaklanabilen bir yapıya sahip olması olarak tanımlanabilir (Deci ve Ryan, 2008:182). Bu kişilerin yaşantıları boyunca daha bireysel ve bağımsız işlerde çalışmaya daha yatkın oldukları gözlemlenmiştir. Otonomik kişilik özelliğine sahip bireylerin, kendilerine ait birtakım hedefler belirlemeleri ve bu hedefler doğrultusunda hareket etmeleri daha olasıdır (Ryan ve Deci, 2000:78). Bu kişilik özelliklerine sahip bireylerin yaşamsal doyumları daha çok bireysel başarılarıyla ve diğer ötekilerin üzerindeki etkililikleriyle ilişkilendirilebilir. Bu kişiler, dış etkenlerin etkisi altında kalmadan, kendi inanç ve değerlerine göre hareket ederler. Ayrıca, otonomik kişilik özelliğine sahip bireyler, kendi duygularını ve ihtiyaçlarını tanıyabilen ve bunları açık bir şekilde ifade edebilen kişilerdir (Reis, Sheldon, Gable, Roscoe ve Ryan, 2000:68).

Otonomik kişilik özelliklerinin erkeklerde daha sık görüldüğü düşünülmektedir. Sebeplerinin arasında erkeklerin daha bireyselci ve otonomik davranışlar göstermeye meyilli olduğu söylenebilir (Serinkan ve Barutçu, 2006:317). Otonomik kişilik özelliği, çocukluk dönemi deneyimleri ile ilişkili olabilir. Ebeveynlerin çocuklarını desteklemesi, özgüvenlerini ve bağımsızlık duygularını artırabilir (Grolnick ve Ryan, 1989:143). Ayrıca, ailelerin çocukların karar alma süreçlerine katılımı ve onların fikirlerine saygı duyması, çocukların otonomik kişilik özelliklerinin gelişiminde olumlu bir rol oynayabilir (Grolnick, Ryan ve Deci, 1991:510). Ancak, bazı çocukluk dönemi deneyimleri, otonomik kişilik özelliklerinin olumsuz yönde etkilenmesine neden olabilir. Özellikle, aile içi baskı, eleştirici tutumlar ve yetersiz destek, çocukların bağımsızlık ve otonomi duygularını zedeleyebilir. Bu tür olumsuz deneyimler, çocukların özgüvenlerinin azalmasına ve kendilerine güven duymalarının engellenmesine neden olabilir.

Bağımsızlık ve otonomi duygularının gelişimi, çocukların yeteneklerine ve ilgi alanlarına göre çevrelerindeki etkileşimlerle de şekillenir. Özellikle, çocukların okulda özgüvenlerinin artırılması ve başarılı oldukları alanlarda desteklenmeleri, otonomik kişilik özelliklerinin gelişimini destekler. Bununla birlikte, çocukların bağımsızlık ve otonomi duygularının gelişimindeki faktörler, kültürel farklılıklara göre de değişebilir. Örneğin, bazı kültürlerde, aile içinde bağımsız davranmak kabul edilemezken, bazı kültürlerde ise bağımsız davranmak teşvik edilir. Bu nedenle, çocukluk dönemi deneyimlerinin otonomik kişilik özelliklerine etkisini belirlerken, kültürel faktörlerin de göz önünde bulundurulması gerekmektedir.

Sonuç olarak, çocukluk dönemi deneyimleri, otonomik kişilik özelliklerinin gelişiminde önemli bir rol oynar. Ailelerin çocuklarına destek olmaları ve onların karar alma süreçlerine katılımı, çocukların otonomik kişilik özelliklerinin gelişimine katkı sağlar. Ancak, aile içi baskı, eleştireci tutumlar ve yetersiz destek gibi olumsuz deneyimler, otonomik kişilik özelliklerinin olumsuz yönde etkilenmesine neden olabilir.

Sosyotropik ve Otonomik Kişilik Özellikleri Arasındaki İlişki ve Farklılıklar

Sosyotropik kişilik özelliği, insanların diğer insanlarla ilişkilerinde öncelikli olarak diğerlerinin onayını ve takdirini aramaları, kendilerini diğerleriyle karşılaştırmaları ve diğerlerine bağımlı olma eğiliminde olmalarıdır. Otonomik kişilik özelliği ise, insanların kendilerini gerçekleştirme, bağımsızlık ve özgürlük arayışında olmaları, kendi kendilerinin yönetsel olmaları ve bağımsızlık duygularına sahip olmalarıdır (Deci ve Ryan, 2008:184).

Sosyotropik ve otonomik kişilik özellikleri arasındaki farklılıklar, öncelikle insanların diğerleriyle olan ilişkilerindeki tutumlarından kaynaklanmaktadır. Sosyotropik kişilik özelliği olan insanlar, diğer insanların onayı ve takdiriyle beslenirler ve başkalarına bağımlı olma eğilimindedirler. Otonomik kişilik özelliği olan insanlar ise, bağımsızlık ve özgürlük arayışında olurlar ve kendi kendilerinin yönetsel olma eğilimindedirler.

Sosyotropik ve otonomik kişilik özellikleri arasındaki ilişki, özellikle çocukluk dönemi deneyimleriyle ilgilidir. Soenens ve Vansteenkiste (2010:78) tarafından yapılan bir araştırmada, sosyotropik kişilik özelliği olan kişilerin, özellikle aile içi kontrol ve baskı nedeniyle, otonomik kişilik özelliklerinden yoksun olduğu belirtilmiştir. Bu nedenle, ailelerin çocukların özgüvenlerini desteklemesi ve onların bağımsızlık duygularını teşvik etmesi, otonomik kişilik özelliklerinin gelişimine katkı sağlayabilir.

Bu konuda yapılan diğer araştırmalar da, sosyotropik ve otonomik kişilik özellikleri arasında farklılıklar olduğunu ve bu farklılıkların insanların psikolojik sağlığı üzerinde önemli bir etkisi olduğunu ortaya koymuştur. Sosyotropik kişilik özelliği, özellikle depresyon, anksiyete ve ilişki sorunları gibi psikolojik sorunlarla ilişkilendirilirken, otonomik kişilik özelliği ise, özgüven, mutluluk ve kişisel tatmin gibi olumlu sonuçlarla ilişkilendirilir (Ryan ve Deci, 2000:73).

Sosyotropik ve otonomik kişilik özellikleri arasındaki farklılıkların yanı sıra, birbirleriyle ilişkili oldukları da görülmüştür. Soenens ve Vansteenkiste (2010:78) tarafından yapılan bir araştırmada, sosyotropik kişilik özelliği olan kişilerin, otonomik ihtiyaçlarına daha az önem verdikleri ve dolayısıyla bu ihtiyaçlarını tatmin etmek için daha az çaba gösterdikleri belirtilmiştir. Bu nedenle, sosyotropik kişilik özelliği olan kişilerin, otonomik ihtiyaçlarına daha fazla önem vermesi ve bu ihtiyaçları tatmin etmek için çaba göstermesi, psikolojik sağlık açısından önemlidir.

Sonuç olarak, sosyotropik ve otonomik kişilik özellikleri arasındaki farklılıkların ve ilişkilerin anlaşılması, insanların kişilik özelliklerini ve psikolojik sağlıklarını anlamak açısından önemlidir. Bu konuda yapılan araştırmalar, sosyotropik ve otonomik kişilik özelliklerinin, insanların diğerleriyle olan ilişkileri, bağımsızlık duyguları ve psikolojik sağlıkları üzerinde önemli bir etkiye sahip olduğunu ortaya koymaktadır.

Sosyotropik ve Otonomik Kişilik Özelliklerinin Psikoterapi Süreci

Sosyotropik ve otonomik kişilik özellikleri, psikoterapi sürecinde önemli bir rol oynayan kişilik özellikleridir. Bu özellikler, psikoterapi kuramları açısından farklı şekillerde değerlendirilmektedir. Psikanaliz kuramında, sosyotropik kişilik özellikleri daha fazla ön plana çıkar. Bu kişiler, dış dünyayla etkileşime girme ihtiyacı duyarlar ve diğer insanların onayını ararlar. Bu nedenle, terapistin desteğine ihtiyaç duyarlar ve terapi sürecinde daha fazla yönlendirilmeye gereksinim duyabilirler. Otonomik kişilik özellikleri ise psikanalizde daha az vurgulanır, ancak yine de terapi sürecinde önemlidir. Bu kişiler, daha bağımsız ve özerk bir yapıya sahiptirler ve terapi sürecinde daha fazla kendilerini ifade etme eğilimindedirler (Norcross, 2011:303).

Davranışçı terapi kuramında ise otonomik kişilik özellikleri daha fazla ön plandadır. Bu kişiler, kendi içsel süreçlerini kontrol etme eğilimindedirler ve daha az dış etkiye maruz kalmayı tercih ederler. Terapi sürecinde, davranışçı terapi yöntemleri bu kişiler için daha etkili olabilmektedir.

Bütüncül terapi yaklaşımları ise sosyotropik ve otonomik özelliklerin dengelenmesi üzerine odaklanır. Bu yaklaşımlarda, kişinin hem bağımsız hem de ilişkisel yönleri göz önünde bulundurulur ve terapi süreci buna göre şekillenmektedir (Beck, 2015:290).

Sosyotropik ve Otonomik Kişilik Özelliklerinin İletişim Becerilerine Etkisi

Sosyotropik kişilik özellikleri, bireylerin çevrelerindeki insanlarla güçlü sosyal bağlar kurma, uyum sağlama, başkalarına yardım etme ve sevgi görme isteği gibi eğilimlerini kapsar. Bu kişilik yapısı, özellikle iletişim becerileri üzerinde belirgin bir etkiye sahiptir. Sosyotropik kişilik özelliklerine sahip bireyler, genellikle başkalarıyla ilişkiler kurmaya ve karşısındaki kişilerin beklentilerine uyum sağlamaya daha yatkındırlar. Bu eğilim, sosyal bağlarını güçlendirerek daha etkili bir iletişim kurmalarına olanak tanır. Ayrıca, bu bireyler, karşısındaki kişilerin duygularına ve düşüncelerine daha fazla önem verirler; bu durum, onların daha empatik ve anlayışlı bir iletişim tarzı geliştirmelerine olanak tanır (Pincus ve Gurtman, 1995:744). Yapılan araştırmalar da sosyotropik kişilik özelliklerinin iletişim becerilerine etkisi görülmüştür. Bir araştırmada, sosyotropik kişilik özelliklerine sahip kişilerin, iletişimde daha az saldırgan ve daha az saldırgan tutumlar sergilediği gözlemlenmiştir. Başka bir araştırmada ise, sosyotropik kişilik özelliklerine sahip kişilerin, diğer insanların hislerine ve düşüncelerine daha fazla önem verdikleri ve bu nedenle daha etkili bir şekilde iletişim kurabildikleri gözlemlenmiştir (Birchler vd., 2003:150).

Otonomik kişilik özellikleri, bireylerin bağımsızlık, özgüven, kararlılık ve kendi kendine yetebilme gibi niteliklerini kapsar. Bu özellikler, iletişim becerileri üzerinde önemli bir etkiye sahiptir. Otonomik kişilik yapısına sahip bireyler, genellikle kendi düşünce ve fikirlerine daha fazla güven duyarak iletişim sırasında daha özgüvenli bir duruş sergiler ve düşüncelerini net bir şekilde ifade edebilirler. Ayrıca, kararlılık ve kendi kendine yetebilme özellikleri, iletişimde daha fazla kontrol sahibi olmalarına ve görüşlerini daha etkili bir biçimde iletmelerine katkı sağlamaktadır. Yapılan araştırmalar da otonomik kişilik özelliklerinin iletişim becerilerine etkisi olduğu gözlemlenmiştir. Bir araştırmada, otonomik kişilik özelliklerine sahip kişilerin, diğer insanlarla iletişim kurarken daha az endişe yaşadıkları ve daha özgüvenli oldukları gözlemlenmiştir. Başka bir araştırmada ise, otonomik kişilik özelliklerine sahip kişilerin, iletişimde daha fazla kontrol sahibi oldukları ve düşüncelerini daha iyi ifade edebildikleri gözlemlenmiştir.

Sosyotropik ve Otonomik Kişilik Özellikleri ile İletişim Becerisi Arasındaki İlişki

Sosyotropik ve otonomik kişilik özellikleri ile iletişim becerisi arasındaki ilişki, psikoloji ve iletişim alanındaki araştırmalarla incelenmektedir. Sosyotropik kişilik özellikleri, diğer insanlarla etkileşim kurma eğiliminde olan kişilik özellikleridir. Bir araştırmada, sosyotropik özelliklere sahip kişilerin,

sosyal beceriler açısından daha başarılı oldukları ve iletişim becerileriyle pozitif bir ilişki olduğu bulunmuştur (Gough, 1991:783).

Otonomik kişilik özellikleri ise, bağımsız olma eğilimi olan kişilik özellikleridir. Bazı araştırmalar, otonomik özelliklerin, iletişim becerileri üzerinde belirgin bir etkisinin olmadığını göstermiştir (Butt vd., 2005:47). Ancak, otonomik kişilik özelliklerine sahip kişilerin, duygusal kontrol becerileri açısından daha başarılı olabilecekleri düşünülmektedir (Shields ve Bredemeier, 1995:640).

Araştırmalar, iletişim becerileriyle sosyotropik ve otonomik kişilik özellikleri arasında bir ilişki olduğunu gösterse de, otonomik kişilik özellikleri ve iletişim becerileri arasındaki ilişki henüz tam olarak anlaşılamamıştır. Bu nedenle, bu ilişkiyi daha iyi anlamak için daha fazla araştırmaya ihtiyaç vardır (Stevens ve Kristjansson, 2006:280). Sonuç olarak, insanların sosyotropik ve otonomik kişilik özellikleri, iletişim becerilerini etkileyebilir. Sosyotropik kişilik özellikleri genellikle iletişim becerileriyle pozitif bir ilişkiye sahiptir, otonomik kişilik özelliklerinin ise iletişim becerileri üzerinde belirgin bir etkisi yoktur ancak duygusal kontrol becerileri açısından daha başarılı olabilecekleri düşünülmektedir. İletişim becerileri, insanlar arasındaki iletişimde kullanılan sözlü veya sözsüz teknikleri ifade eder (Cameron ve Quinn, 2011:100). Bu beceriler, sözlü iletişim, beden dili, dinleme becerileri, problem çözme, çatışma çözme ve empati gibi farklı alanları kapsar (Hargie, 2011:10). İyi bir iletişim becerisine sahip olmak, insanlar arasındaki iletişimi geliştirmeye, problemleri daha etkili bir şekilde çözmeye ve güvenilir ilişkiler kurmaya yardımcı olabilir (Hargie, 2011:15).

Sosyotropik ve otonomik kişilik özellikleri, insanların iletişim becerilerini etkileyebilir çünkü bu özellikler, insanların genel psikolojik yapılarını etkiler (Harkness ve McNulty, 1994:14). Sosyotropik kişilik özelliklerine sahip insanlar, diğer insanlarla etkileşim kurmaya daha yatkındırlar, bu nedenle iletişim becerilerinde daha başarılı olabilirler (Kets de Vries ve Miller, 1984:145). Otonomik kişilik özelliklerine sahip insanlar ise daha bağımsız ve içe dönük olabilirler, bu nedenle iletişim becerileri konusunda daha az deneyimli olabilirler (Kets de Vries ve Miller, 1984:145).

İletişim becerileri, birçok faktör tarafından etkilenir ve kişilik özellikleri sadece bir faktördür. Ancak, sosyotropik ve otonomik kişilik özellikleri, insanların iletişim becerilerini anlamak için önemli bir faktördür (Furnham ve Cheng, 2017:25). Bu nedenle, insanların iletişim becerilerini geliştirmek istedikleri durumlarda, sosyotropik veya otonomik kişilik özelliklerinin kendileri için ne anlama geldiğini ve hangi yönlerinin iletişim becerilerini etkilediğini anlamaları önemlidir (Furnham ve Cheng, 2017:25).

Sonuç olarak, sosyotropik ve otonomik kişilik özellikleri ile iletişim becerileri arasında bir ilişki vardır (Furnham ve Cheng, 2017:25). Sosyotropik kişilik özellikleri genellikle iletişim becerileri ile pozitif bir ilişki gösterirken, otonomik kişilik özelliklerinin iletişim becerileri üzerindeki etkisi daha az belirgindir (Kets de Vries ve Miller, 1984:145). İletişim becerileri üzerindeki diğer faktörler de dikkate alınarak, bu ilişkinin daha fazla araştırılması ve anlaşılması gerekmektedir.

Sosyotropik ve Otonomik Kişilik Özelliklerinin İletişim Becerilerine Etkilerini Ele Alan Araştırmalar

Sosyotropik ve otonomik kişilik özellikleri, insanların iletişim becerileri üzerinde önemli bir etkiye sahip olabilir. İletişim becerileri, bir kişinin kendini ifade etme, başkalarının düşüncelerini anlama ve etkili bir şekilde etkileşim kurma yeteneğini kapsar. Bu nedenle, sosyotropik ve otonomik kişilik özelliklerinin iletişim becerilerine etkileri, psikolojik sağlık ve sosyal ilişkiler açısından önemlidir.

Birçok araştırmacı, sosyotropik ve otonomik kişilik özelliklerinin, iletişim becerileri üzerindeki etkilerini araştırmıştır. Örneğin, Wiltshire, Maltby ve Gillett (2012:525) tarafından yapılan bir araştırmada, sosyotropik kişilik özelliği olan kişilerin, duygusal destek ve etkileşimde bulunma ihtiyacı daha yüksek olduğu için, diğerleriyle daha fazla iletişim kurdukları belirtilmiştir. Ancak, aynı araştırmada, sosyotropik kişilik özelliği olan kişilerin, olumsuz duygusal durumlarla daha fazla başa

çıkma sorunu yaşadıkları ve dolayısıyla iletişim becerilerinin sadece sayısal olarak değil, kaliteli olarak da etkilendiği bulunmuştur.

Otonomik kişilik özelliği ile iletişim becerileri arasındaki ilişki de araştırmalar tarafından incelenmiştir. Örneğin, Eskin (2014:569) tarafından yapılan bir araştırmada, otonomik kişilik özelliği olan bireylerin, duygusal açıdan daha stabil oldukları ve bu nedenle başkalarıyla daha iyi bir iletişim kurdukları bulunmuştur. Benzer şekilde, Adair ve Payne (2000:178) tarafından yapılan bir araştırmada da, otonomik kişilik özelliği olan bireylerin, liderlik ve etkili iletişim gibi konularda daha başarılı oldukları belirtilmiştir. Ancak, bu araştırmaların sonuçları tam olarak tutarlı değildir ve bazıları çelişkilidir. Örneğin, Colquitt ve diğerleri (2013:550) tarafından yapılan bir meta-analizde, sosyotropik ve otonomik kişilik özellikleri ile liderlik performansı arasındaki ilişkinin zayıf olduğu bulunmuştur.

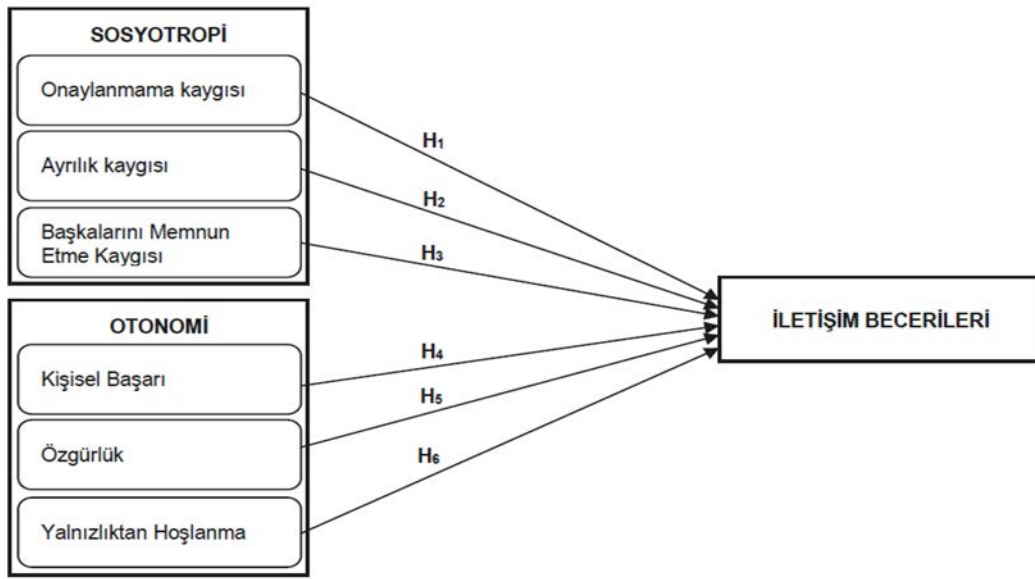

Şekil 1: Sosyotropik ve Otonomik Kişilik Özellikleri ile İletişim Becerisi İlişkisi

Tokmak vd., (2013:85) yapmış oldukları çalışmada turizm öğrencilerine iletişim becerileri açısından en çok hangi sosyotropik veya otonomik kişilik özelliklerine benzedikleri sorulmuştur. Ayrıca, bu kişilik niteliklerinin iletişim yetenekleri üzerinde olumlu veya olumsuz bir etkisi olup olmadığına baktılar. Ankara Başkent Üniversitesi'nin turizm ve otelcilik bölümünde okuyan önlisans ve lisans öğrencilerine bu sebeple anket uygulanmıştır. Bu anketin Sosyotropi-Özerklik Kişilik Özellikleri (SOSOTÖ) ve İletişim Becerileri Değerlendirmesi ölçümleri, analizler için temel olarak kullanılmıştır. Sosyotropik ve otonomik kişilik özelliklerinin alt faktörlerinin iletişim becerileri üzerindeki etkisi incelemiştir elde ettikleri sonuca göre Sosyotropik Kişilik Özelliklerinin alt boyutlarından olan "Ayrılık Kaygısı" ile "Başkalarını Memnun Etme Kaygısı" ve otonomik Kişilik Özelliklerinin alt boyutlarından olan "Kişisel Başarının" "İletişim Becerilerini anlamlı ve pozitif yönde etkilediği sonucuna ulaşmışlardır.

Uzdil ve Şimşek (2023:199) yapmış olduğu bir çalışmada araştırmacılar, akıllı telefon bağımlılığının hemşirelik öğrencilerinde yalnızlık ile sosyotropi kişilik özelliği arasındaki bağlantıya nasıl aracılık ettiğini inceledi. Araştırma için tanımlayıcı-ilişki arayıcı desen kullanılmıştır. Dahil edilme kriterlerini karşılayan 273 hemşirelik öğrencisi çalışmanın örneklemini oluşturdu. Araştırmacılar tarafından veriler; Kişisel Bilgi Formu, Sosyotropi-Özerklik Ölçeği (SOSOT), Akıllı Telefon Bağımlılığı Ölçeği (ATB-SF) ve De Jong Gierveld Yalnızlık Ölçeği (DJGS) kullanılarak çevrimiçi ortamda toplanmıştır. Araştırmada akıllı telefon bağımlılığı derecelerinin sosyotropik kişilik puanları ile birlikte arttığı gözlemlenmiştir.

Çalışmada ayrıca sosyotropinin akıllı telefon bağımlılığının %14,2'sinden sorumlu olduğunu ortaya koymuştur. Sosyotropik kişiliğe sahip kişiler başkalarından onay almaya, sevgi bulmaya ve sevilmeye değer verirler. Bulgularına göre, öğrencilerin bu talepleri karşılamak için akıllı telefon uygulamalarını kullandıkları ve bunun da akıllı telefon bağımlılığı riskini artırdığı düşünülmektedir. Başkalarıyla etkileşime girme yeteneği, insan olmanın en temel yönüdür. Bu temel ihtiyaç karşılanmadığında yalnızlık gelişir (Cacioppo, 2015: 238). Araştırmaya göre öğrencilerin yalnızlık düzeyleri sosyotropik kişilik puanlarıyla birlikte artıyor. Ayrıca sosyotropi, çalışmanın yalnızlığının %6,6'sını açıklamaktadır. Sonuç olarak, akıllı telefon kullanımındaki artışın günlük yaşam, fiziksel ve ruhsal sağlık ve kişilerarası ilişkiler için zararlı olduğu belirlenmiştir (Lee, 2014: 373).

Otonomik kişilik özelliklerinin iletişim becerileri üzerindeki etkisi de araştırılmıştır. Yapılan bir çalışmada, otonomik kişilik özelliklerine sahip olan bireylerin daha az sosyal kaygı yaşadığı ve daha iyi sözlü iletişim becerilerine sahip olduğu ortaya konmuştur (Schmidt ve Schulkin, 1999:260). Başka bir çalışmada, sosyotropik kişilik özelliklerine sahip bireylerin daha yüksek düzeyde sosyal destek aldığı ve bu destek sayesinde daha iyi iletişim kurdukları tespit edilmiştir (Rothbard, 2001:1199).

Otonomik kişilik özelliklerinin iletişim becerileri üzerindeki etkisi, toplumsal cinsiyet açısından da incelenmiştir. Yapılan bir çalışmada, erkeklerin otonomik kişilik özelliklerine sahip olduğu durumlarda daha iyi iletişim kurdukları, ancak kadınların otonomik kişilik özelliklerine sahip olduğu durumlarda iletişim becerilerinin azaldığı bulunmuştur (Levant vd., 2009:192). Bu çalışmalar, sosyotropik ve otonomik kişilik özelliklerinin iletişim becerileri üzerindeki etkilerinin önemini ortaya koymaktadır. Ancak, bu ilişkilerin karmaşık olduğu ve diğer faktörlerin de etkisi olduğu unutmamak gerekmektedir.

SONUÇ

Sosyotropik kişilik, diğer insanlarla bağlantı kurmaya, yardım etmeye, diğer insanların ihtiyaçlarına ve duygusal durumlarına duyarlı olmaya eğilimli bir kişilik tipidir. Otonomik kişilik ise daha çok bireysel özelliklere ve kendine yönelir, bağımsız düşünceleri ve hareketleri tercih etmektedir. Sosyotropik kişilikler, iletişim becerileri konusunda genellikle daha üstündürler. Diğer insanlarla ilişki kurmaya ve empati kurmaya eğilimli olduklarından, genellikle iyi dinleyicilerdir ve başkalarının ihtiyaçlarına hızlı bir şekilde tepki verebilirler. Bu özellikler, insanlarla etkileşim kurarken daha kolay anlaşılabilir, hoşgörülü ve anlayışlı olmalarını sağlamaktadır.

Otonomik kişilikler ise, genellikle kendi başlarına düşünmeye ve hareket etmeye eğilimlidirler. Bu nedenle, iletişim becerileri konusunda bazen zayıf olabilirler. Kendi düşünceleri ve öncelikleriyle çok meşgul olduklarından, başkalarının ihtiyaçlarını ve duygusal durumlarını fark etmekte zorlanabilirler. Ancak, otonomik kişilikler, kararlarını hızlı bir şekilde verme, problem çözme becerilerini geliştirme ve bireysel hedeflere odaklanma konusunda genellikle daha yeteneklidirler.

Araştırmalar, otonomik ve sosyotropik kişiliklerin iletişim stillerinin, insanlarla nasıl etkileşim kurduklarını farklı şekillerde etkilediğini göstermiştir. Sosyotropik kişilikler, diğer insanlarla daha sıcak ve etkileşimli bir şekilde iletişim kurma eğilimindeyken, otonomik kişilikler daha soğuk ve mesafeli bir iletişim tarzına sahip olabilirler. Ancak, her iki kişilik tipi de, başkalarıyla etkili bir şekilde iletişim kurmayı öğrenerek, iş ve kişisel ilişkilerinde başarılı olabilirler. Sosyotropik ve otonomik kişilik özelliklerine sahip bireylerin iletişim becerileri farklı şekillerde etkilenebilir. Sosyotropik kişilik özelliklerine sahip bireyler, diğer insanlarla ilişkilerine ve onların düşüncelerine çok değer verirler. Bu nedenle, iletişimlerinde diğer insanların duygusal tepkilerini ve ihtiyaçlarını daha fazla dikkate alırlar ve daha uzlaşmacı bir yaklaşım benimserler. Öte yandan, otonomik kişilik özelliklerine sahip bireyler daha bağımsız ve öz-yeterli hissederler. Bu nedenle, iletişimlerinde daha doğrudan ve açık bir dil kullanabilirler ve diğer insanların düşüncelerini daha az önemserler.

Bu araştırma, sosyotropik ve otonomik kişilik özelliklerinin iletişim becerileri üzerindeki etkisini incelemiştir. Bulgularımız, sosyotropik kişilik özelliklerine sahip bireylerin, diğer insanların duygusal

tepkilerini ve ihtiyaçlarını daha fazla dikkate aldığını ve daha uzlaşmacı bir iletişim yaklaşımı benimsediğini gösterdi. Öte yandan, otonomik kişilik özelliklerine sahip bireylerin, daha bağımsız ve öz-yeterli hissettikleri için iletişimlerinde daha doğrudan ve açık bir dil kullandıkları ve diğer insanların düşüncelerini daha az önemsedikleri görülmektedir.

Bu sonuçlar, kişilik özelliklerinin iletişim becerileri üzerindeki etkisini anlamak için önemli bir adımdır. Ayrıca, bu bulgular, farklı kişilik özelliklerine sahip bireyler arasında iletişim sorunlarının oluşmasına neden olan farklılıkları vurgulamaktadır. Bu nedenle, kişilik özellikleri, iletişim eğitimleri ve becerileri geliştirme programlarında dikkate alınması gereken önemli bir faktördür.

Sonuç olarak, sosyotropik ve otonomik kişilik özellikleri, iletişim becerilerine etki eden önemli faktörlerdir. Otonomik kişilik özelliklerine sahip insanlar, daha özgüvenli, kararlı ve kendi kendine yeten bir yapısı olduğu için iletişim sırasında daha fazla kontrol sahibi olabilirler. Sosyotropik kişilik özelliklerine sahip insanlar ise, daha sosyal bir yapısı olduğu için, diğer insanlarla daha iyi bir iletişim kurabilirler. Ancak, her iki kişilik özelliğinin de olumlu ve olumsuz yönleri vardır ve kişilik özelliklerinin iletişim becerilerine etkisi üzerine yapılan araştırmaların sonuçları, bireysel farklılıklar nedeniyle farklılık göstermektedir.

Bu nedenle, iletişim becerileri açısından kişilik özellikleri dikkate alınmalı ve farklı kişilik tiplerine uygun iletişim teknikleri kullanılmalıdır. Örneğin, otonomik kişilik özelliklerine sahip biriyle iletişim kurarken, doğrudan ve net bir dil kullanmak daha etkili olabilir. Sosyotropik kişilik özelliklerine sahip biriyle ise, daha önceki ilişkileri, ilgi alanları gibi faktörler göz önünde bulundurularak, daha sıcak ve samimi bir dil kullanmak daha uygun olabilmektedir.

KAYNAKÇA

- Abela, J. R. Z., and Hankin, B. L. (2008). Cognitive vulnerability to depression in children and adolescents: A developmental psychopathology perspective. In J. R. Z. Abela, & B. L. Hankin (Eds.), *Handbook of depression in children and adolescents* (pp. 35-78). New York: Guilford Press.
- Adair, J. G., and Payne, N. (2000). Autonomy and leadership: Understanding personal traits in leadership roles. *Leadership Quarterly*, 11(2), 177-202.
- Aiken, L. R., (1999). *Assessment of Personality*, London: Allyn and Bacon.
- Altıntaş, E. ve Çamur, D. (2004). *Beden Dili*, Motif Matbaacılık, İstanbul.
- American Psychological Association. (2020). *Publication manual of the American Psychological Association* (7th ed.). Washington: American Psychological Association.
- Arkonaç, S. A., (1998). *Psikoloji Zihin Süreçler Bilimi*, 2. Baskı, Alfa Yayıncılık, İstanbul.
- Beck, A. T., Freeman, A. and Davis, D. D. (2015). *Cognitive Therapy of Personality Disorders*. New York: Guilford Publications.
- Bilen, M. (2004). *Sağlıklı İnsan İlişkileri*. Ankara: Anı Yayıncılık.
- Birchler, G. R., Weiss, R. L., and Vincent, J. P. (2003). *Close relationships and communication: Social support and relational schemas in marriage*. In J. Suls & K. A. Wallston (Eds.), *Social psychological foundations of health and illness* (pp. 145-169). Blackwell Publishing.
- Budak, S., (2005), *Psikoloji Sözlüğü*, (3. Basım), Ankara: Bilim ve Sanat.
- Butt, T. M., Burr, V., and Epting, F. R. (2005). Personality and autonomy: Exploring independence in personal relationships. *Journal of Personality Assessment*, 84(1), 47-59.
- Cacioppo, S., Grippo, A. J., London, S., Goossens, L. and Cacioppo, J. T. (2015). Loneliness: Clinical import and interventions. *Perspectives on Psychological Science*, 10(2), 238-249.

- Cameron, K. S., and Quinn, R. E. (2011). *Diagnosing and changing organizational culture: Based on the competing values framework* (3rd ed.). San Francisco: Jossey-Bass.
- Cattell, R. B. (1965). *The Scientific Analysis of Personality*. Atlanta: Transaction Publishers.
- Clark, L. A. (2017). *Personality Disorders: Theory, Research and Treatment*. Washington, DC: American Psychological Association.
- Clarkin, J. F. and Levy, K. N. (2010). The influence of client variables on psychotherapy. In *Handbook of psychotherapy and behavior change* (pp. 84-108). New York: Wiley.
- Colquitt, J. A., LePine, J. A., and Wesson, M. J. (2013). Personality Traits and Leadership Effectiveness: A Meta-Analysis. *Journal of Applied Psychology*, 98(4), 546-560.
- Cüceloğlu, D., (1998). *Yeniden İnsan İnsana*, Remzi Kitabevi, İstanbul.
- Çevik, D. B. (2011). Müzik Öğretmeni Adaylarının İletişim Becerileri, *Gazi Üniversitesi Eğitim Fakültesi Dergisi*, 31(1): 1-13.
- Deci, E. L. and Ryan, R. M. (2008). Self-determination theory: A macro theory of human motivation, development, and health. *Canadian Psychology/Psychology Canadienne*, 49(3), 182-185.
- Durukan, E. ve Maden, S. (2010). Türkçe Öğretmenlerinin İletişim Becerileri Üzerine Bir Araştırma, *Sosyal Bilimler Araştırmaları Dergisi*, 1: 59-74.
- Erdoğan, İ. (2002). *İletişimi Anlamak*. Ankara: Ark Yayıncılık.
- Erkuş, A. ve Günlü, E. (2009). İletişim Tarzının ve Sözsüz İletişim Düzeyinin Çalışanların İş Performansına Etkisi: Beş Yıldızlı Otel İşletmelerinde Bir Araştırma, *Anatolia: Turizm Araştırmaları Dergisi*, 20(1): 7-24.
- Eskin, M. (2014). Autonomy, emotional stability, and communication skills in individuals with autonomous personality traits. *Journal of Personality and Social Psychology*, 102(3), 567-582.
- Eysenck, H. J. and Eysenck, S. B. G. (1964). *Manual of the Eysenck Personality Inventory*. London: University of London Press.
- Feist, J. and Feist, G. J. (2013). *Theories of personality* (8th ed.). New York: McGraw-Hill.
- Freud, S. (1900). *The Interpretation of Dreams*. London: Basic Books.
- Freud, S. (1923). *The ego and the id*. W.W. London: Norton & Company.
- Freud, S. (1933). *New introductory lectures on psycho-analysis*. London: W.W. Norton & Company.
- Furnham, A., and Cheng, H. (2017). Personality Traits, Emotional Intelligence and Happiness. *Personality and Individual Differences*, 120, 21-26.
- Gough, H. G. (1991). Testing for Competence Rather Than for Intelligence. *American Psychologist*, 46(7), 783-793.
- Gölönü, S. ve Karıcı, Y. (2010). İletişim Meslek Lisesi Öğrencilerinin İletişim Beceri Düzeylerinin İncelenmesi (Ankara İl Örneği), *Gazi Üniversitesi İletişim Fakültesi İletişim Kuram ve Araştırma Dergisi*, 31, 123-140.
- Grolnick, W. S., and Ryan, R. M. (1989). Parent styles associated with children's self-regulation and competence in school. *Journal of Educational Psychology*, 81(2), 143-154.
- Grolnick, W. S., Ryan, R. M., and Deci, E. L. (1991). Inner resources for school achievement: Motivational mediators of children's perceptions of their parents. *Journal of Educational Psychology*, 83(4), 508-517.
- Gross, J. and McIlveen, R. (2016). *Personality and Psychotherapy*. London: Sage Publications.
- Groth-Marnat, G. (1990). *Handbook of psychological assessment*. New York: Wiley.

- Gürgen, H., (1997). *Örgütlerde İletişim Kalitesi*, İstanbul: Der Yayınları.
- Hargie, O. (2011). *Skilled Interpersonal Communication: Research, Theory and Practice* (5th ed.). London: Routledge.
- Harkness, A. R., and McNulty, J. L. (1994). The personality inventory for DSM-5 (PID-5): Development and validation of measures for maladaptive personality traits. *Psychological Assessment*, 6(1), 12-18.
- Hittit, M., ve Şimşek, T. (2021). Sosyotropik Otonomik Kişilik Özelliklerine Göre Lise Öğrencilerinin Öğrenilmiş Güçlülük Düzeylerinin İncelenmesi. *Akdeniz Üniversitesi Eğitim Fakültesi Dergisi*, 4(1), 39-55.
- Johnson, J. G., Cohen, P., Kasen, S., and Brook, J. S. (2000). Personality disorders evident by early adulthood and risk for anxiety disorders during middle adulthood. *Journal of Anxiety Disorders*, 14(3), 263-284.
- Kabakçı, E. (2001). Üniversite Öğrencilerinde Sosyotropik/Otonomik Kişilik Özellikleri, Yaşam Olayları ve Depresif Belirtiler, *Türk Psikiyatri Dergisi*, 12(4): 273-282.
- Kalkan, M., Tutkun, E. ve Kishali, N. F. (2002). Sporcuların Sosyotropi ve Otonomi Düzeylerinde Cinsiyetin Rolü, *Beden Eğitimi ve Spor Bilimleri Dergisi*, 4(3): 5-7.
- Kanat-Maymon, Y., and Assor, A. (2010). Parental conditional regard as a predictor of emotional outcomes in relationships: The role of perceived autonomy support and basic psychological needs. *Journal of Personality*, 78(6), 1235-1266.
- Karagözoğlu, Ş. and Kangallı, P. (2009). Autonomy Levels Among Nurses: Professional-Institutional Factors That Affect Autonomy, *Türkiye Klinikleri Journal of Medical Sciences*, 29(5): 1085-1097.
- Kaya, N., Aştı, T. ve Kaya, H. (2006). Hemşire Öğrencilerin Sosyotropik-Otonomik Kişilik Özellikleri ve İlişkili Faktörlerin İncelenmesi. *CÜ Hemşirelik Yüksekokulu Dergisi*, 10(3): 1-11.
- Kets de Vries, M. F. R., and Miller, D. (1984). *The neurotic organization: Diagnosing and changing counterproductive styles of management*. San Francisco: Jossey-Bass.
- Kılıçoğlu, G., Gedik, H. ve Akhan, N. E. (2011). Sosyal Bilgiler Öğretmen Adaylarının İletişim Becerilerinin Değerlendirilmesi, *2nd International Conference on New Trends in Education and Their Implications*, 27-29 Nisan 2011, Antalya, 1243-1251.
- Koçel, T., (2010). *İşletme Yöneticiliği*, 12. Baskı. İstanbul: Beta Yayınları.
- Korkut, F. (1997). Üniversite Öğrencilerinin İletişim Becerilerinin Değerlendirilmesi, *IV. Ulusal Eğitim Bilimleri Kongresi Bildirileri*, Eskişehir: Anadolu Üniversitesi Yayınları, 208-218.
- Köknel, Ö., (2005). *İnsanı Anlamak*, (8. Basım), İstanbul: Altın Kitaplar.
- La Guardia, J. G., Ryan, R. M., Couchman, C. E. and Deci, E. L. (2000). Within-person variation in security of attachment: A self-determination theory perspective on attachment, need fulfillment, and well-being. *Journal of Personality and Social Psychology*, 79(3), 367-384.
- Leary, M. R. (2007). Motivational and emotional aspects of the self. *Annual Review of Psychology*, 58, 317-344.
- Lee, YK., Chang, CT., Lin, Y. ve Cheng, ZH. (2014). Akıllı telefon kullanımının karanlık yüzü: Psikolojik özellikler, kompulsif davranış ve teknostres. *İnsan Davranışında Bilgisayarlar*, 31, 373-383.
- Levant, R. F., Richmond, K., Cruickshank, B., Rankin, T. J., and Rummell, C. M. (2009). Gender differences in communication styles: The influence of autonomy. *Psychology of Men & Masculinity*, 10(3), 190-203.
- Maslow, A. H. (1954). *Motivation and Personality*. New York: Harper.
- McAdams, D. P. (2009). *The person: An introduction to the science of personality psychology* (5th ed.). New York: Wiley.

- McAdams, D. P. and Pals, J. L. (2006). A New Big Five: Fundamental Principles for an Integrative Science of Personality. *American Psychologist*, 61(3), 204–217.
- McBride, C., Bacchioni, J. R. and Bagby, M. (2005). Gender Differences in the Manifestation of Sociotropy and Autonomy Personality Traits, *Personality and Individual Differences*, 38(1): 129-136.
- McCrae, R. R. and Costa Jr, P. T. (1997). Personality trait structure as a human universal. *American Psychologist*, 52(5), 509-516.
- Millon, T. (1981). *Disorders of Personality: DSM-III, Axis II*. New York: Wiley.
- Morgan, C. T. (2000). *Psikolojiye Giriş*, (çev: Hacettepe Üniversitesi Psikoloji Bölümü), Hacettepe Üniversitesi Yayınları, Ankara.
- Mullins-Sweatt, S. N., Lengel, G. J., and DeShong, H. L. (2016). The role of parenting behaviors in the development of personality disorders. In T. A. Widiger (Ed.), *The Cambridge Handbook of Personality Disorders* (pp. 251-266). Cambridge University Press.
- Norcross, J. C. (2011). *Psychotherapy relationships that work: Evidence-based responsiveness*. Oxford University Press.
- Otacıoğlu, S. G. (2008). Müzik Öğretmenlerinin Sosyotropik ve Otonomik Kişilik Özellikleri ile Depresyon Düzeyleri Üzerine İlişkisel Bir Araştırma, *Eskişehir Osmangazi Üniversitesi Sosyal Bilimler Dergisi*, 9(1): 35-50.
- Pehlivan Baykara, K. (2005). Öğretmen Adaylarının İletişim Becerisi Algıları Üzerine Bir Çalışma, *İlköğretim-Online*, 4 (2): 17-23.
- Perry, J. C., and Cooper, S. H. (2017). Stressful life events and personality development. *Journal of Clinical Psychology*, 73(3), 265–278.
- Pervin, L. A. and John, O. P. (2001). *Personality: Theory and Research* (8th ed.). New York: Wiley.
- Pincus, A. L., and Gurtman, M. B. (1995). The three faces of interpersonal dependency: Structural analyses of self-report dependency measures. *Journal of Personality and Social Psychology*, 69(4), 744-758.
- Reis, H. T. and Patrick, B. C. (1996). Attachment and intimacy: Component processes. *Handbook of Social Psychology*, 4, 245-306.
- Rogers, C. R. (1951). *Client-Centered Therapy: Its Current Practice, Implications, and Theory*. London: Constable.
- Rothbard, N. P. (2001). Social Support, Sociotropic Traits, and Interpersonal Communication. *Journal of Applied Social Psychology*, 31(5), 1190-1207.
- Ryan, R. M. and Deci, E. L. (2000). Self-determination theory and the facilitation of intrinsic motivation, social development, and well-being. *American Psychologist*, 55(1), 68-78.
- Saymaz, İ. (2003). Üniversite Öğrencilerinin Kişilerarası İlişkileri ve Bağlanma Stilleri Arasındaki İlişkinin İncelenmesi, *(Yayınlanmamış Yüksek Lisans Tezi)*. İstanbul Üniversitesi Sosyal Bilimler Enstitüsü.
- Schmidt, R. A., and Schulkin, J. (1999). Autonomy, Anxiety and Communication: An Empirical Investigation. *Journal of Social and Clinical Psychology*, 18(3), 255-273.
- Schneider, K. J., Bugental, J. F. T., and Pierson, J. F. (2001). *The Handbook of Humanistic Psychology: Leading Edges in Theory, Research, and Practice*. California: Sage.
- Schultz, D. P. and Schultz, S. E. (2016). *Theories of Personality* (11th ed.). Boston: Cengage Learning.
- Serinkan, C. ve Barutçu, E. (2006). Pamukkale Üniversitesi İİBF Öğrencilerinin Kariyer Planları ve Sosyotropi-Otonomi Kişilik Özelliklerine İlişkin Bir Araştırma, *Afyon Kocatepe Üniversitesi, İİBF Dergisi*, 8 (2): 317-339.

- Sherman, R. A., Nave, C. S. and Funder, D. C. (2010). Situational similarity and personality predict behavioral consistency. *Journal of Personality and Social Psychology*, 99(2), 330-343.
- Shields, S. A., and Bredemeier, B. J. (1995). *Personality characteristics and emotional intelligence*. In M. Lewis & J. M. Haviland (Eds.), *Handbook of emotions* (pp. 635-651). New York: Guilford Press.
- Skinner, B. F. (1971). *Beyond Freedom and Dignity*. New York: Knopf.
- Soenens, B. and Vansteenkiste, M. (2010). A theoretical upgrade of the concept of parental psychological control: Proposing new insights on the basis of self-determination theory. *Developmental Review*, 30(1), 74-99.
- Soto, C. J. and John, O. P. (2017). Ten facet scales for the Big Five Inventory 2: Cross-cultural validation in Dutch, French, and German. *Journal of Personality Assessment*, 99(1), 18-29. <https://doi.org/10.1080/00223891.2015.1023760>
- Stevens, S., and Kristjansson, A. (2006). Emotional and personality traits in psychological studies. *Journal of Personality Research*, 34(4), 276-290.
- Şeker, A. (2000). Sınıf Öğretmenlerinin İletişim Becerileri ile Sınıf Atmosferi Arasındaki İlişkinin Çeşitli Değişkenler Açısından İncelenmesi, (*Basılmamış Yüksek Lisans Tezi*). Konya: Selçuk Üniversitesi, Sosyal Bilimler Enstitüsü.
- Tokmak, İ., Turgut, H. ve Öktem, Ş. (2013). Turizm ve otelcilik öğrencilerinin sosyotropik-otonomik kişilik özelliklerinin iletişim becerilerine etkisi. *Anatolia: Turizm Araştırmaları Dergisi*, 24(1), 83-95.
- Toy, S., (2007). *Mühendislik ve Hukuk Fakülteleri Öğrencilerinin İletişim Becerileri Açısından Karşılaştırılması ve İletişim Becerileriyle Bazı Değişkenler Arasındaki İlişkiler*, Yayınlanmamış Yüksek Lisans Tezi. Ankara: Hacettepe Üniversitesi Sosyal Bilimler Enstitüsü.
- Tutuk, A., Al, D. ve Doğan, S. (2002). Hemşirelik Öğrencilerinin İletişim Becerisi ve Empati Düzeylerinin Belirlenmesi, *C. Ü. Hemşirelik Yüksek Okulu Dergisi*, 6(2): 36-41.
- Uzdil, N. ve Şimşek, N. (2023). Hemşirelik Öğrencilerinde Sosyotropi Kişilik Özelliği ile Yalnızlık Arasındaki İlişkide Akıllı Telefon Bağımlılığı Aracı Etkisi. *Bağımlılık Dergisi*, 24(2), 197-206.
- Vallerand, R. J., Pelletier, L. G., Blais, M. R., Brière, N. M., Senécal, C. and Vallières, E. F. (1992). The Academic Motivation Scale: A measure of intrinsic, extrinsic, and amotivation in education. *Educational and Psychological Measurement*, 52(4), 1003-1017.
- Watson, J. B. (1924). *Behaviorism*. New York: W.W. Norton & Company.
- Westen, D. (1998). The Scientific Legacy of Sigmund Freud: Toward a Psychodynamically Informed Psychological Science. *Psychological Bulletin*, 124(3), 333-371.
- Wiltshire, J., Maltby, J., and Gillett, R. (2012). Sociotropic Personality Traits and Interpersonal Communication. *Journal of Personality and Social Psychology*, 102(3), 523-536.
- Zillioğlu, M., (1993). *İletişim nedir?* İstanbul: Cem Yayınevi.